

LIGHT BLOOM / groupe 6 Etudiants: NOTARIANNI Claire, TRARIEUX Louna

INTENSIONS /
CONCEPTION

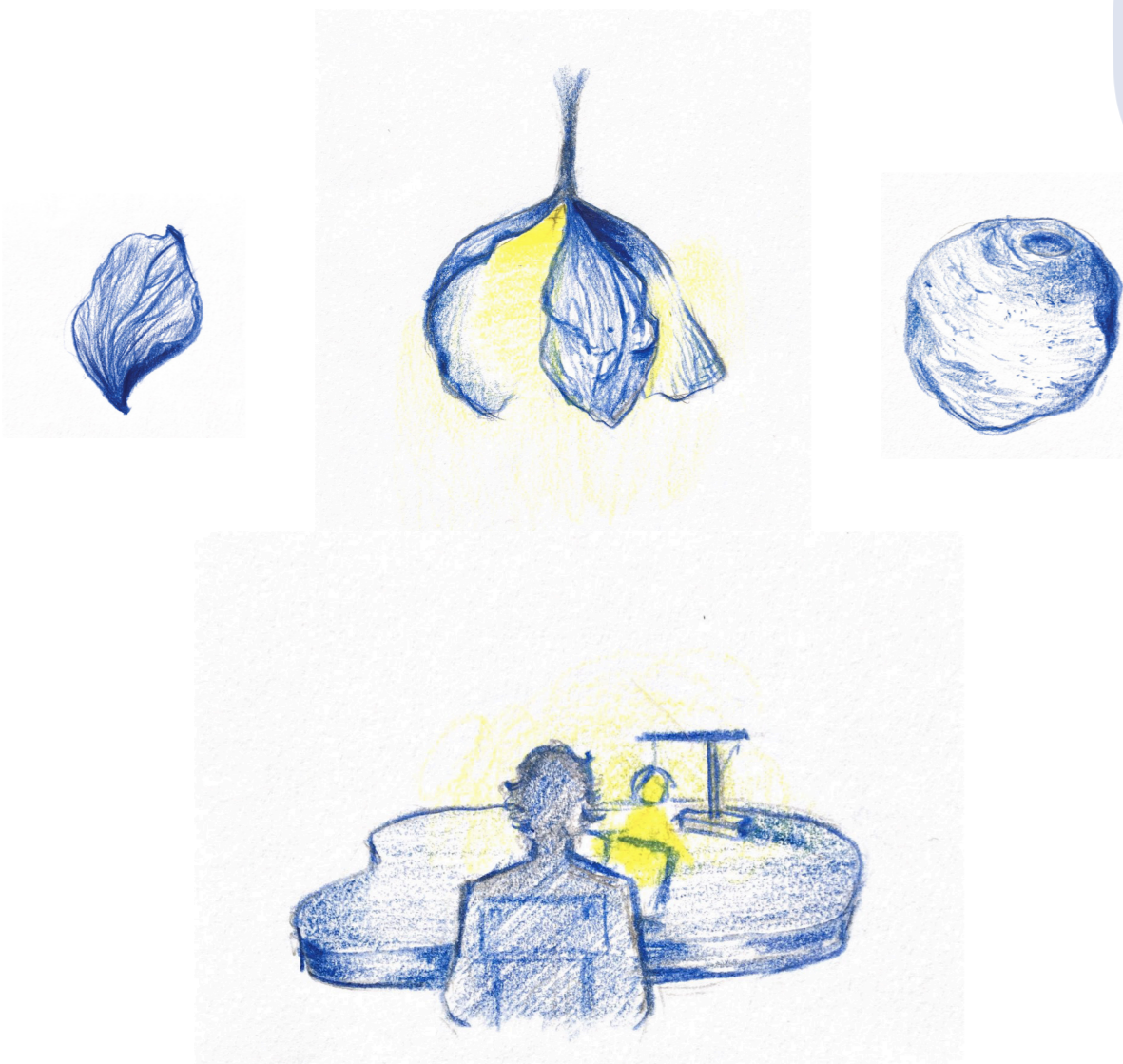

Il s'agit d'une lampe imaginée pour créer une ambiance chaleureuse et mouvante en fonction des besoins. Eclairer un tableau dans un halo tamisé, diriger la lumière sur les pages d'un livre, apporter une atmosphère... Une fleur dissimule une boule d'énergie qui se répand sur les formes qui viennent l'entourer. Dans une variation de textures, de couleurs et d'intensités, plusieurs matériaux constitue un ensemble complémentaire.

Pour permettre une multiplicité des usages, nous voulions permettre une rotation autour d'un axe vertical et un ajustement de la hauteur de l'abat-jour. C'est à partir de cette contrainte que l'assemblage a été réfléchi, pour avoir un système simple qui permet de lier deux sections et libérer une rotation grâce à un rail interne.

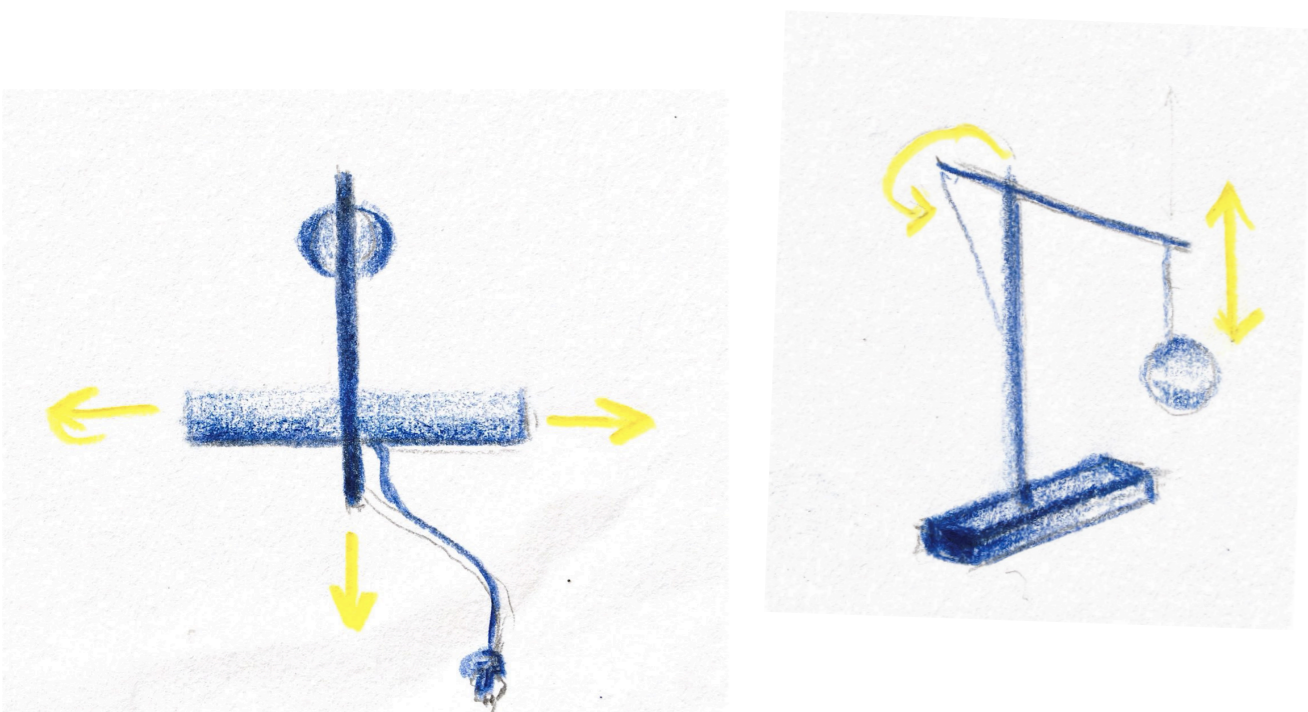

Intentions de stabilisation Intentions de mouvements
(après réalisation, le socle de béton aurait dû être plus volumineux)

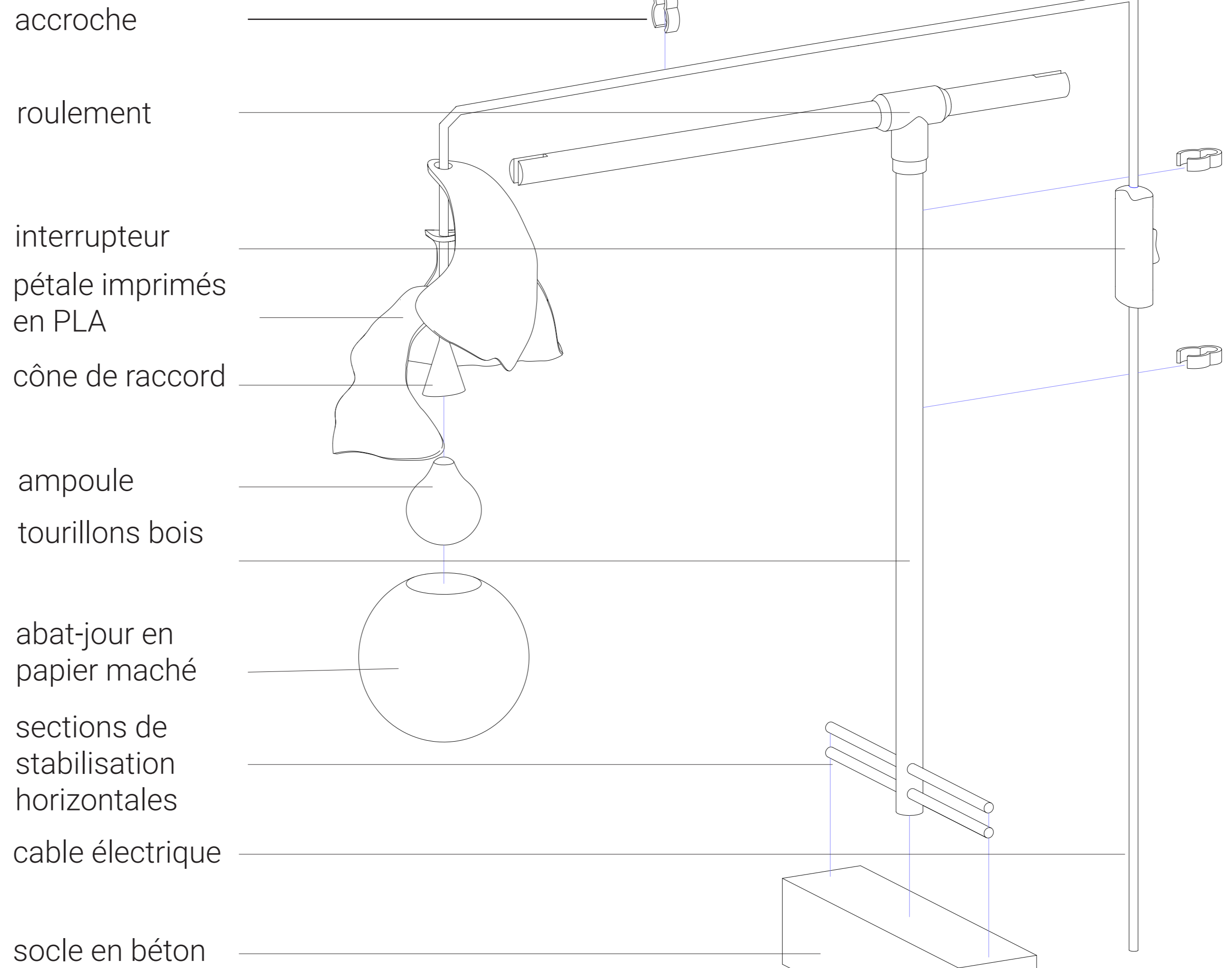

Axonométrie éclatée au 1/2

DETAIL/
ASSEMBLAGE

détail roulement au 1/1

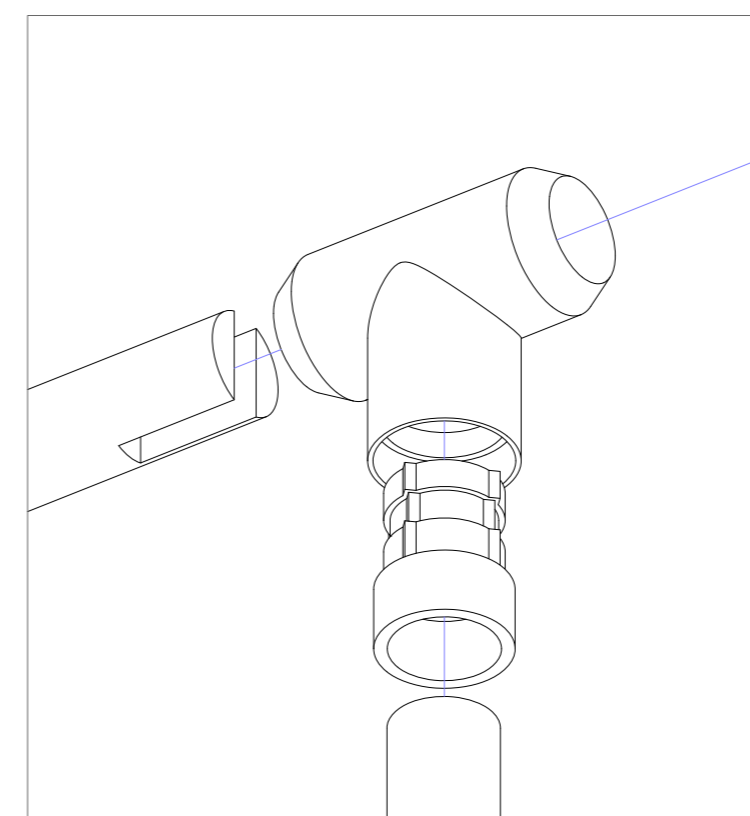

Vue du dessus au 1/2

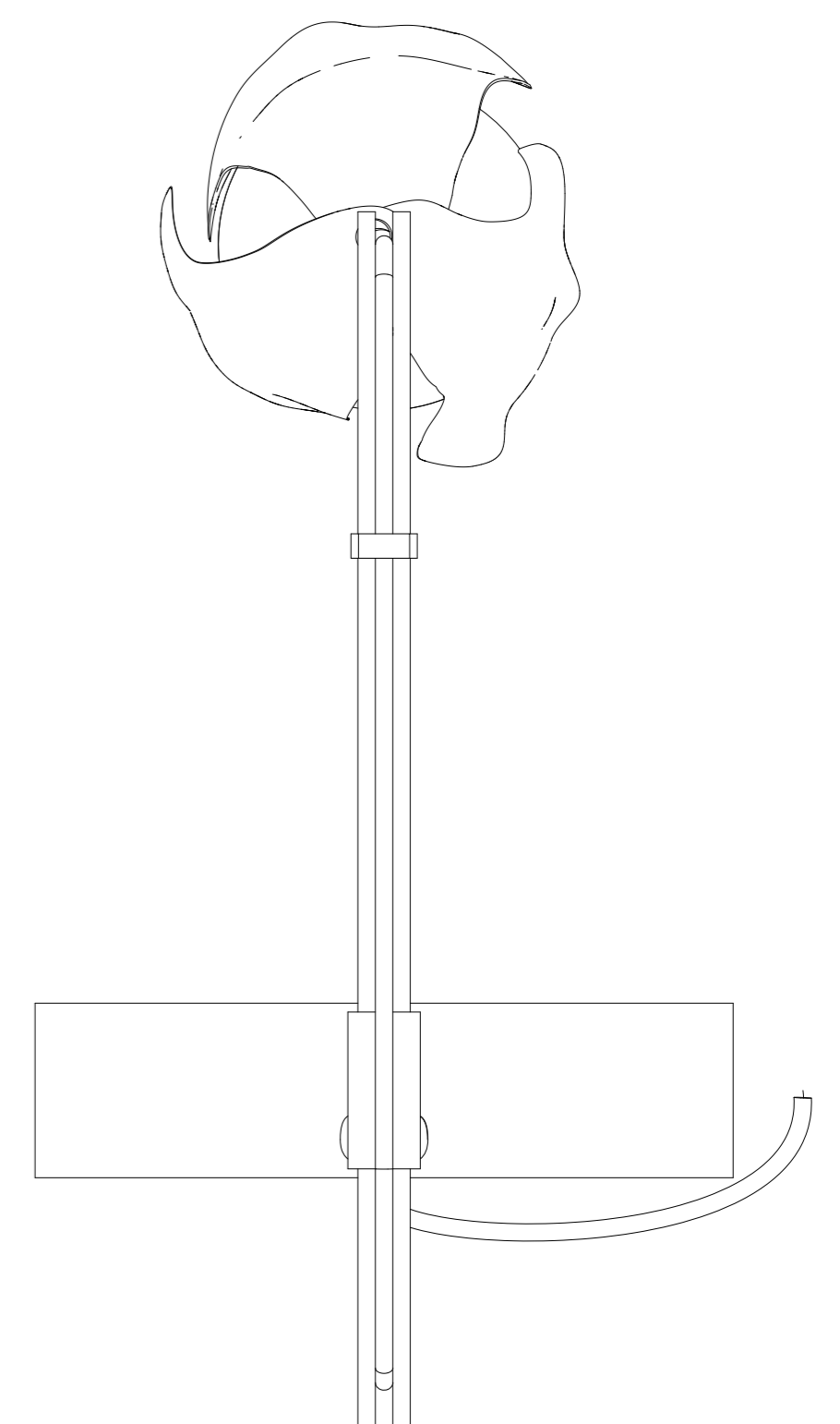

Impressions 3D

