

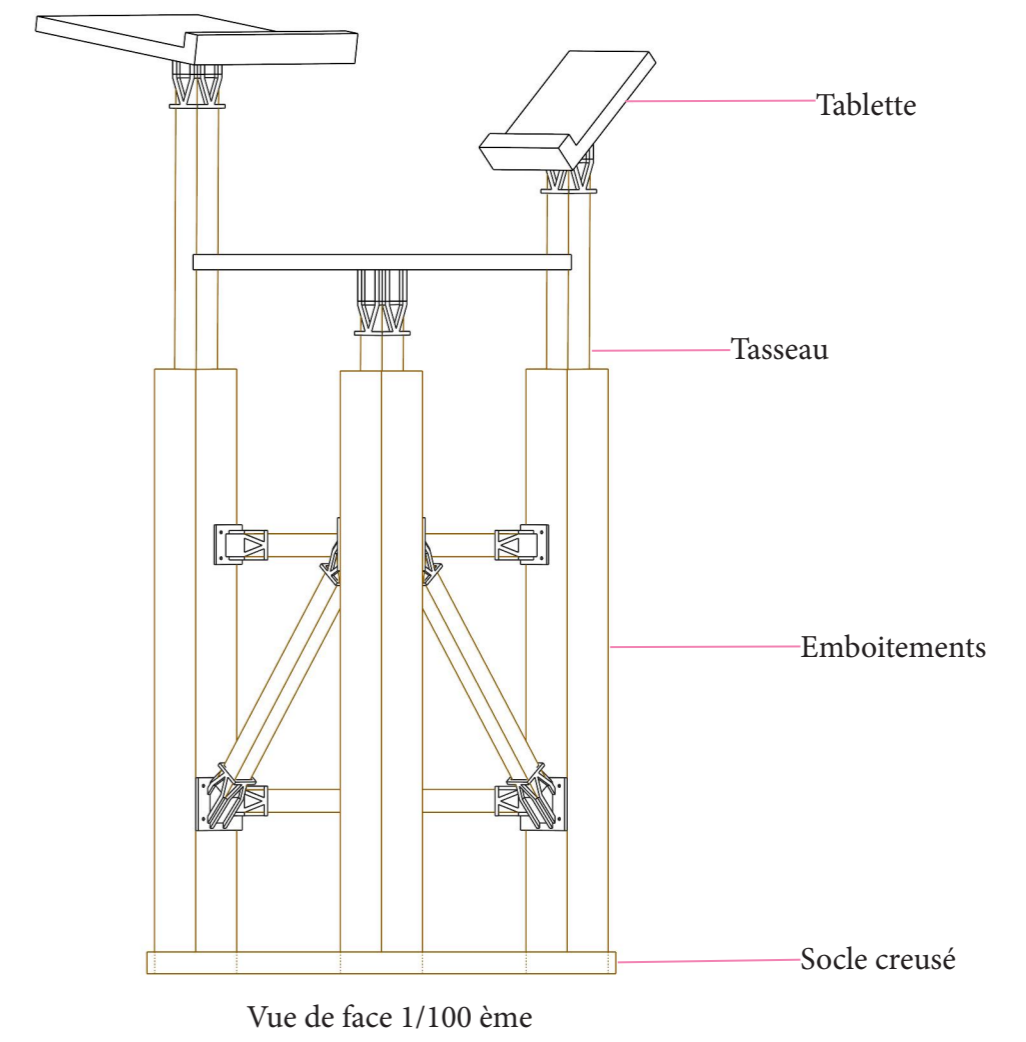

LA LECTURE POUSSE

Notre volonté de départ était de façonner notre objet de telle façon à représenter une métaphore, celle de la croissance végétale, de fleurs jaillissant des arbres. Le projet devait montrer sa capacité à exposer les nouveaux livres, arrivages de la bibliothèque mais aussi pour servir de pupitre lors d'événements dans l'école. Ainsi, nous avons pensé à créer plusieurs « modules » : des supports creux, dans lesquels on glisse des tasseaux de bois qui sont interchangeables et réglables. On peut régler ainsi la hauteur des tablettes et leur forme selon l'usage : pour exposer des livres, pour devenir un pupitre ou pour présenter des brochures. Pour détailler la structure, les joints sur la partie supérieure fonctionnent par emboîtement, une pièce creusée fixée à la tablette et une pleine qui entourent le tasseau. En bas, une triangulation avec des éléments fins en bois permettent de lier les éléments entre eux et garantir une stabilité. Les joints sur cette partie sont cloués aux supports et sont modélés autour des sections fines.



Vue de face 1/100ème

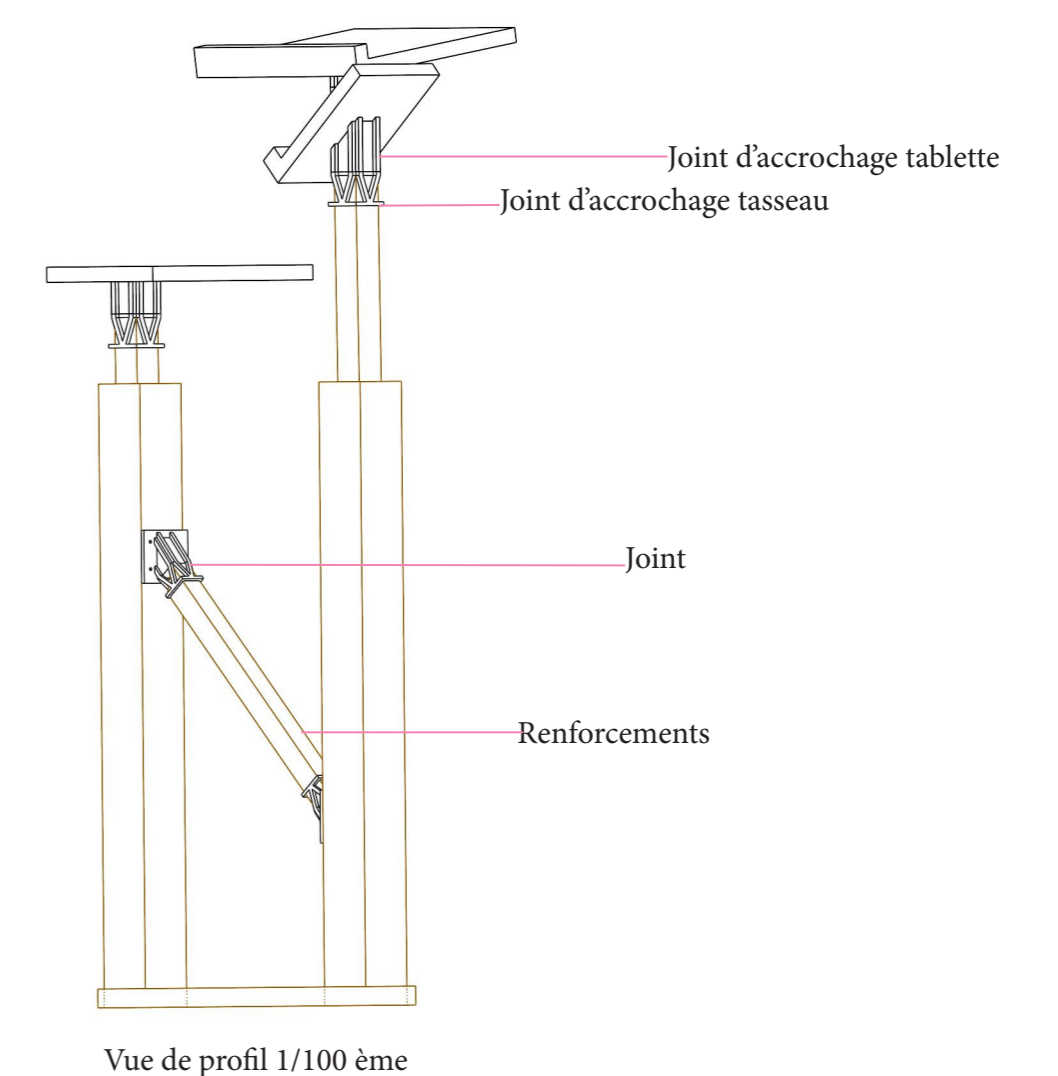

Vue de profil 1/100ème

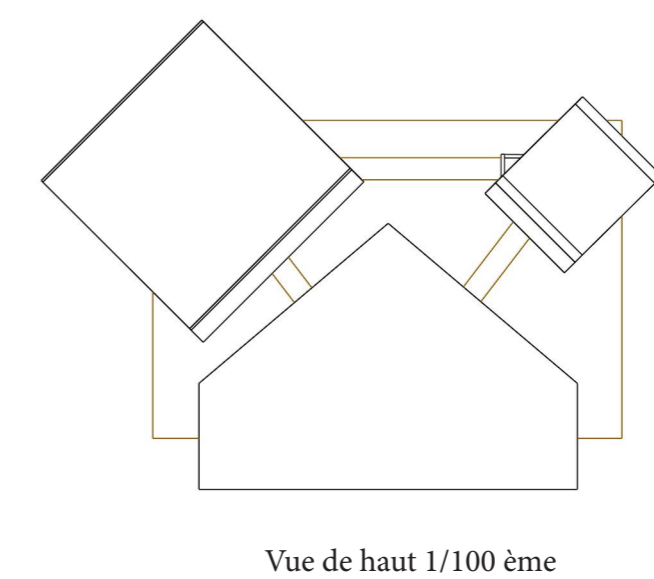

Vue de haut 1/100ème

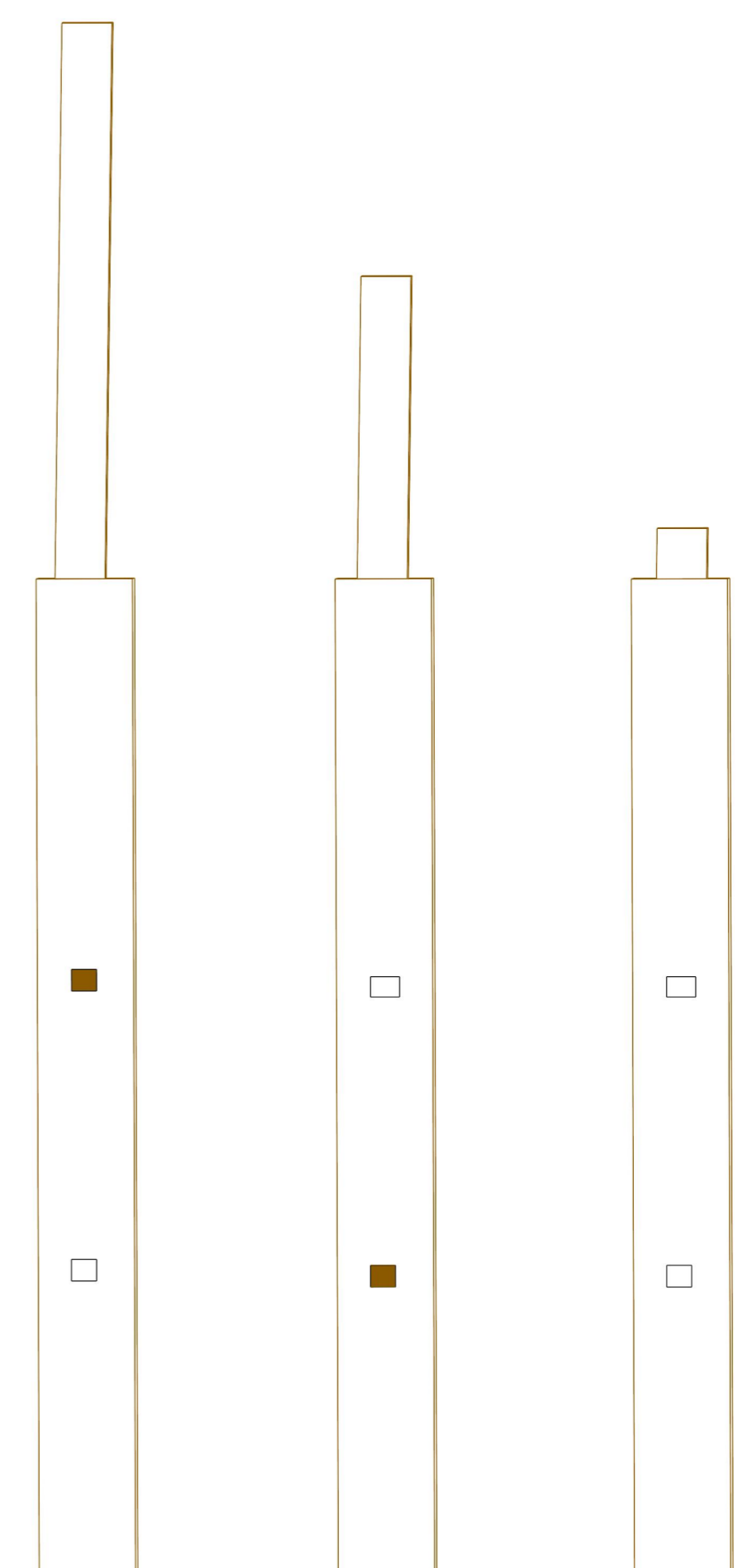

Jeu de niveau 1/50ème

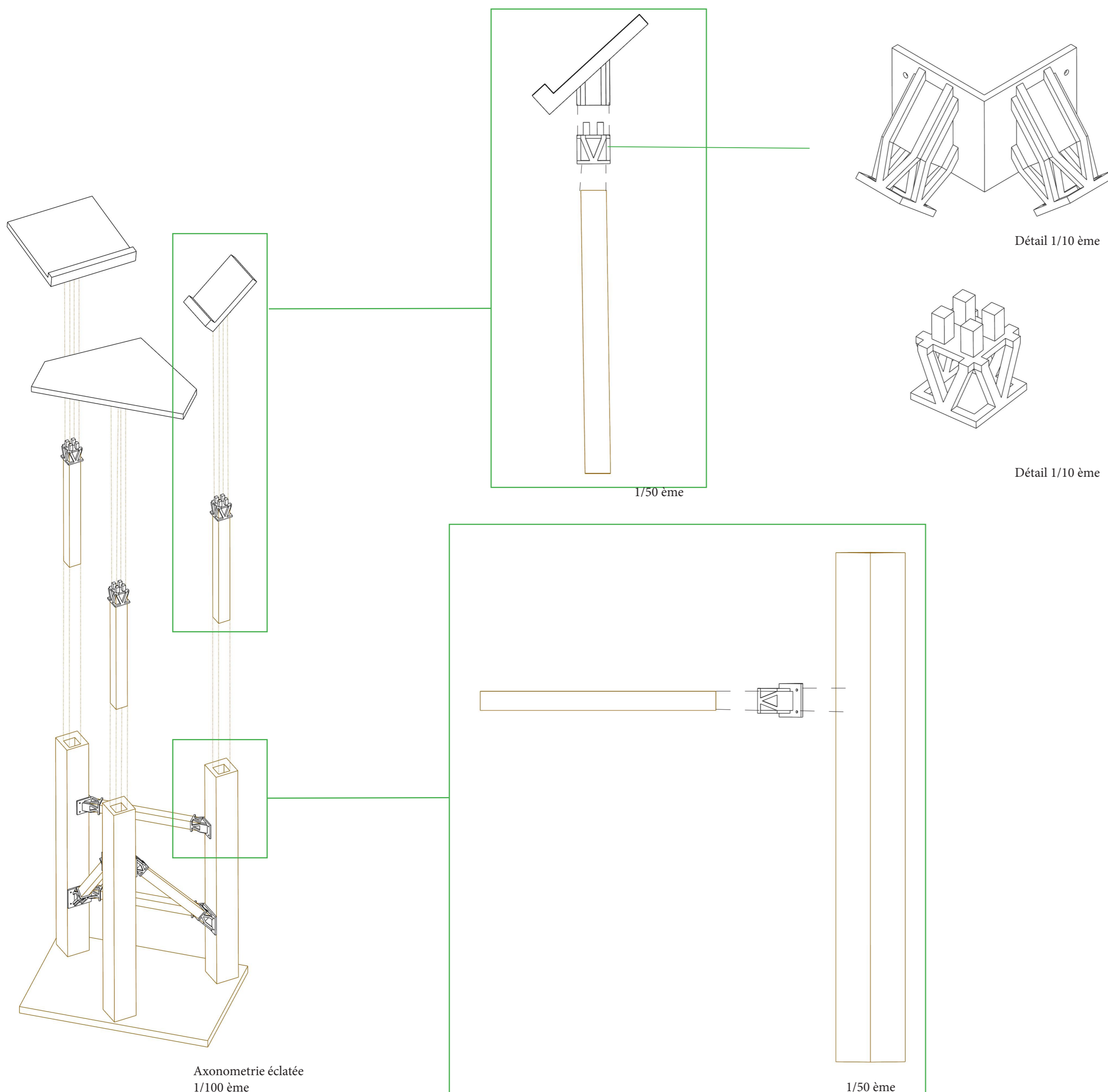

Axonometrie éclatée 1/100ème

